

Montageanleitung „Zigmento“
Assembly instructions "Zigmento"

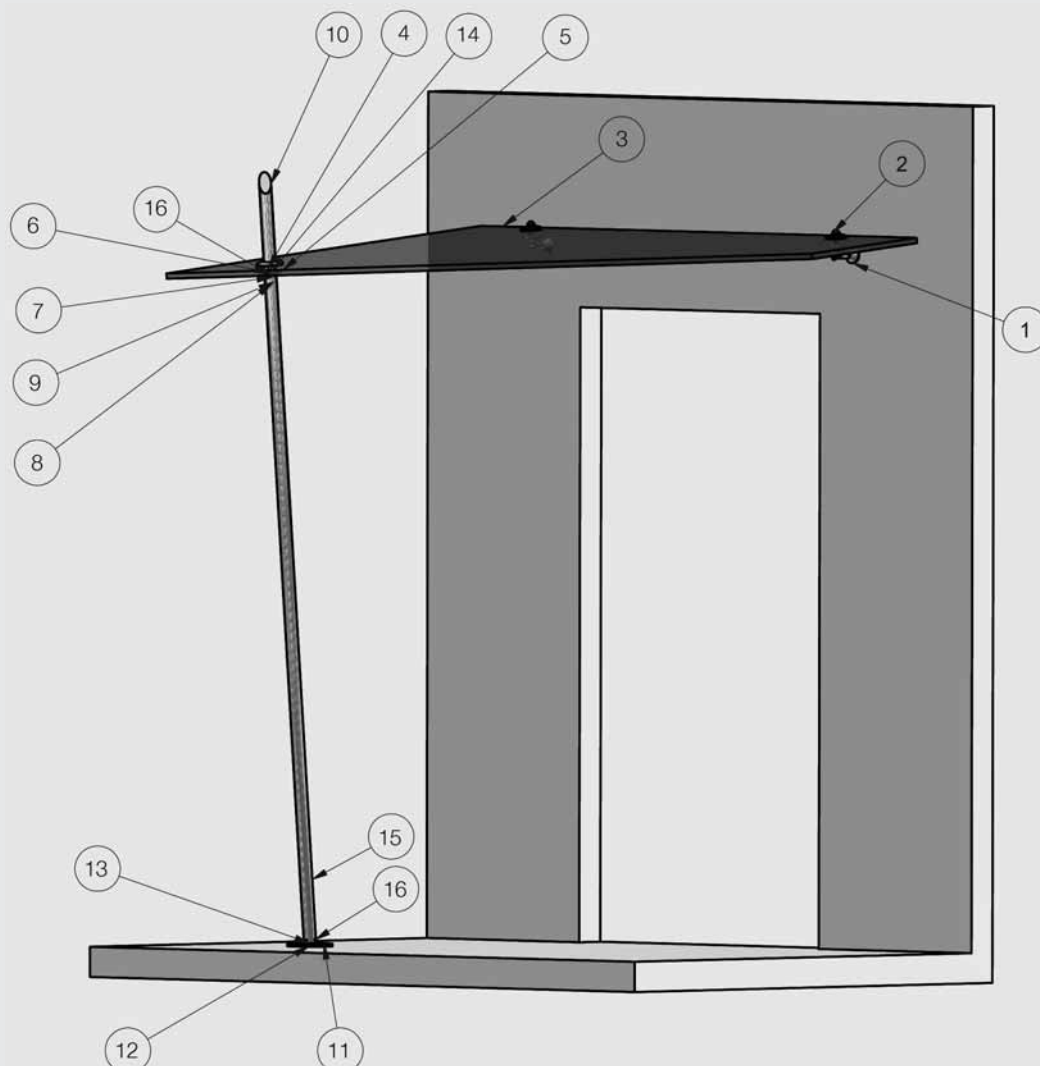

Pauli + Sohn GmbH
Beste Verbindungen



| Position <i>Position</i> | Artikel-Nr. <i>Article no.</i> | Bezeichnung <i>Article name</i> |
|-----------------------------|-----------------------------------|--|
| 1 | 1981VA | Wandbefestigung Informo/ <i>Wall connection Informo</i> |
| 2 | 1983VA-16 | Glasplattenhalterung mit Öse für VSG 16/ <i>Glass panel mount with eye link for LSG 16</i> |
| 3 | VSG16 | VSG16 aus 2 x TVG 8 mm/PVB-Folie 1,52 mm/ <i>LSG 16 made of 2x HSG 8 mm/ PVB-foil 1,52 mm</i> |
| 4 | 1360 | KU-Schlauchstück/ <i>Plastic tubing</i> |
| 5 | 1995-5KU | KU-Scheibe für 1995VA-5G-16/ <i>Plastic washer for 1995VA-5G-16</i> |
| 6 | 1995-4VA | Flansch D=86 x 10 mm für Zigmento/ <i>Flange D=86 x 10 mm for Zigmento</i> |
| 7 | 1995-3VA | Zapfen D40 x 30 mm für Zigmento/ <i>Plug D40 x 30 mm for Zigmento</i> |
| 8 | 1652VA | Sechskantmutter M10/ <i>Nut M10</i> |
| 9 | 1634VA | Unterlegscheibe für M10/ <i>Washer for M10</i> |
| 10 | 1995-6VA | Zierstück für Zigmento D=40 x 300 mm/ <i>Cap for Zigmento D=40 x300 mm</i> |
| 11 | 1995-9VA | Scheibe D=150 x 8 mm/ <i>Washer D=150 x 8 mm</i> |
| 12 | S7991A2D12 x 30 | Senkkopfschraube/ <i>Countersunk screw</i> |
| 13 | 1995-8VA-5G | Zapfen für Zigmento D=40 x 110 mm/ <i>Plug for Zigmento D=40 x 110 mm</i> |
| 14 | S913A2D10 x 100 | Gewindestift M10/ <i>Hex socket set screw M10</i> |
| 15 | 1995-1VA | Rohr D=40 x 2 mm für 1995VA-5G-16 mit 8xM4/ <i>Tube D=40 x 2 for 1995VA-5G-16 (8 x M4)</i> |
| 16 | DIN914-M4 x 4 | Madenschraube/ <i>Hexagon set screw</i> |

Tipps zur Reinigung und Pflege von Edelstahlflächen finden Sie unter www.pauli.de

For instructions and recommendations for cleaning and handling of stainless steel surfaces click under: www.pauli.de

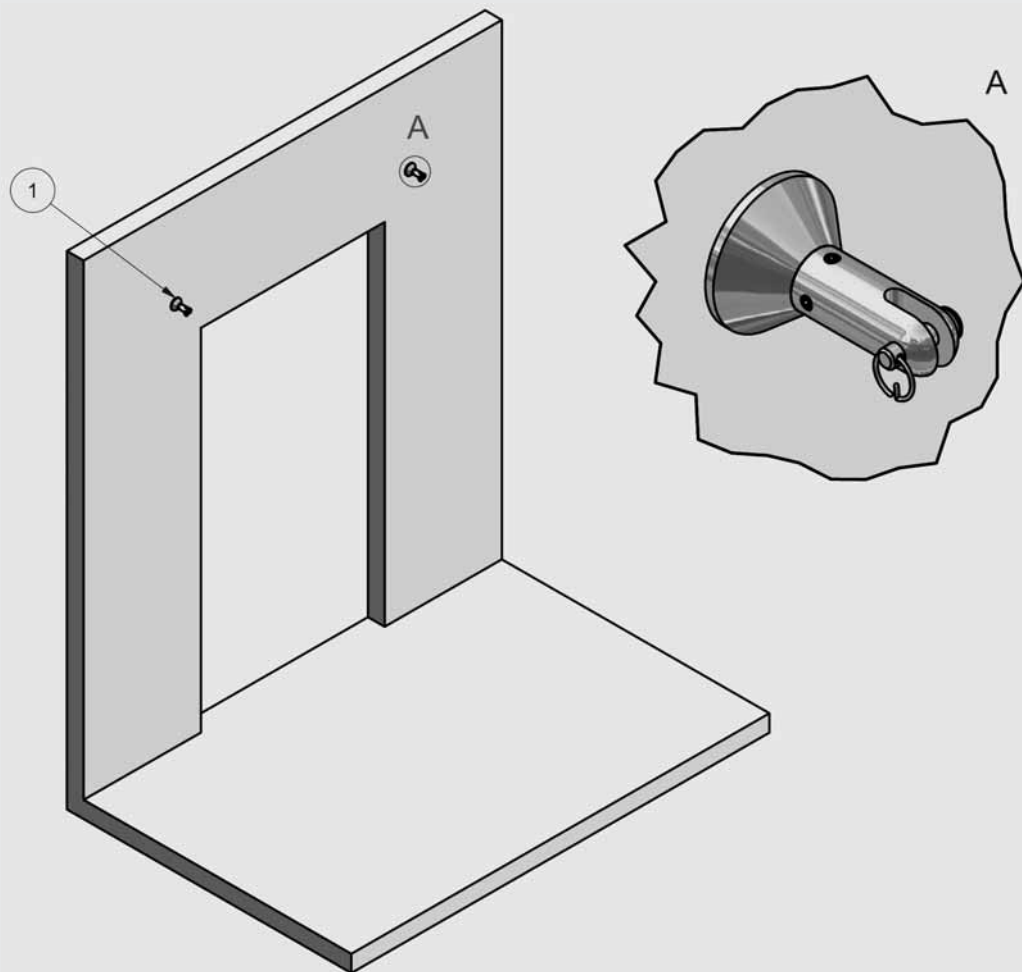

Als erstes sollten Sie den Untergrund/Befestigungsgrund klären und gegebenenfalls Auszugsversuche für die Auswahl bestimmter zugelassener Befestigungen, z. B. Zwischenplatten verwenden.

Wandbefestigung montieren

Zunächst zeichnen (s. beiliegende Zeichnung, auftragsbezogen) Sie die Bohrpunkte für die Wandbefestigungen (1981VA) an und bohren die entsprechenden Löcher in die Wand.

Bitte auf Herstellerhinweise achten

Denken Sie daran, die Gewindestäbe gleich nach dem Einschleiben vertikal als auch horizontal zu justieren. Achten Sie auf die richtige Setztiefe. Das geht am besten mit Hilfe der Originalhalterungen. Nach der vorgeschriebenen Aushärtezeit können Sie die Wandbefestigungen montieren. Achten Sie auch hier wieder auf eine exakte Ausrichtung.

First, you should check the sub-construction and, if necessary, do extraction tests (axis) to choose certain approved fixations, for example using shims.

Mount wall bracket

First mark the drilling points (see attached diagram) for the wall mounts (1981VA) and drill the appropriate holes in the wall.

Please follow the manufacturer's instructions.

Make sure you adjust the threaded rods horizontally and vertically as soon as you insert them. The best way of doing this is with the aid of the original mounting brackets.

After the allotted curing time you can fit the wall mounts. Once again, make sure that they are aligned properly.

| Position | Artikel-Nr. | Bezeichnung |
|-----------------|--------------------|---|
| <i>Position</i> | <i>Article no.</i> | <i>Article name</i> |
| 1 | 1981VA | Wandbefestigung Informo/Wall connection Informo |

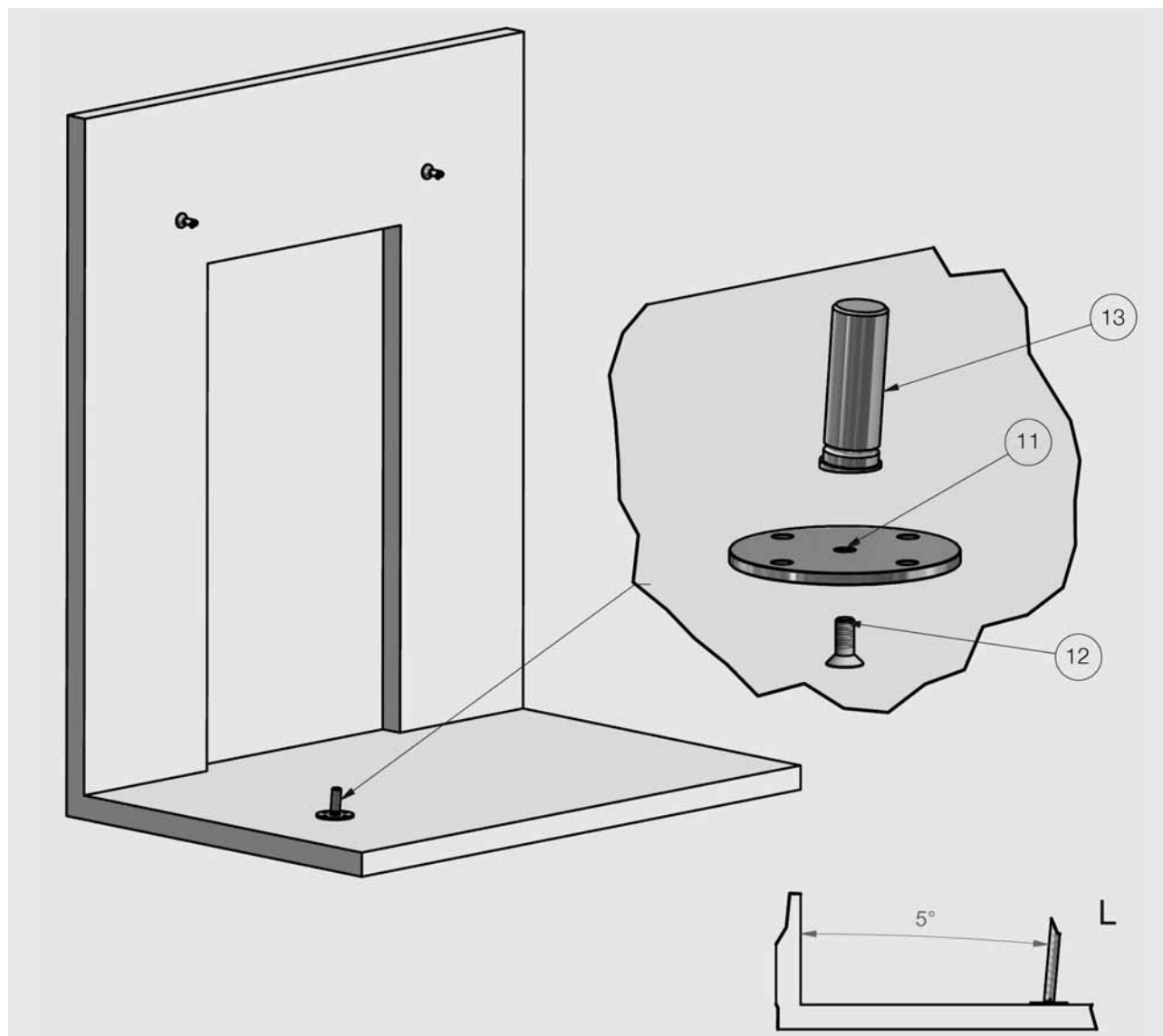

Bodenbefestigung montieren

Zunächst zeichnen (s. beiliegende Zeichnung, auftragsbezogen) Sie die Bohrpunkte für die Bodenbefestigung (1995-9VA) an und bohren die entsprechenden Löcher in den Boden. Das geht am besten mit Hilfe des Originalhalters.

Achten Sie die auf korrekte Ausrichtung wie in der Abbildung (L).

Befestigungsmaterial z. B. Fischer Zykon-Einschlaganker FZEA M10, abgestimmt auf Material und Boden.

Fit the floor attachment

Refer to the attached diagram. First mark the drilling points for the floor attachment (1995-9VA) and drill the appropriate holes in the floor. The best way of doing this is by using the original bracket.

Make sure it is aligned correctly as in the diagram (L).

Use fastening material such as the Fischer Zykon fixing anchor FZEA M10, adapted to material and ground.

| Position | Artikel-Nr. | Bezeichnung |
|----------|-----------------|---|
| Position | Article no. | Article name |
| 11 | 1995-9VA | Scheibe D=150 x 8 mm/Washer D=150 x 8 mm |
| 12 | S7991A2D12 x 30 | Senkkopfschraube/Countersunk screw |
| 13 | 1995-8VA-5G | Zapfen für Zigmento D=40 x 110 mm/Plug for Zigmento D=40 x 110 mm |

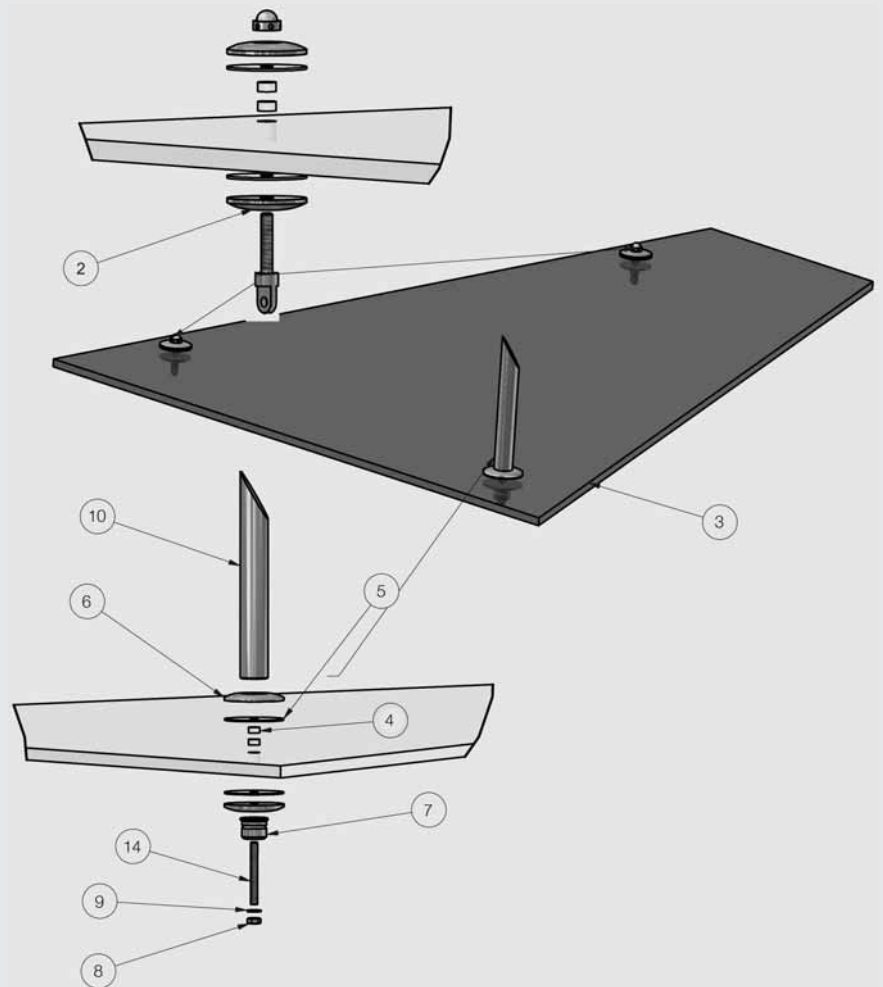

Montage Glasplattenhalter

Montieren Sie die Glasplattenhalter (1983VA-16 und vorderer Halter gemäß Stückliste) am Glas. Diese müssen wie die Abbildung zeigt, zusammengebaut werden. Zwischen Glas und Metall muss immer ein Weich-PVC-Element montiert werden. Achten Sie unbedingt auf die richtige Ausrichtung der Ösenköpfe (90° zur Wand) und ein Anzugsmoment von 16 Nm.

Fit the glass panel mounts

Attach the glass panel mounts (1983VA-16 and the fittings as listed at the front) to the glass. These have to be assembled as shown in the diagram. A PVC washer should always be fitted between glass and metal. Also make absolutely certain that the eye heads are aligned properly (90° to the wall) and the tightening torque is 16Nm.

| Position | Artikel-Nr. | Bezeichnung |
|----------|-----------------|---|
| Position | Article no. | Article name |
| 2 | 1983VA-16 | Glasplattenhalterung Öse für VSG 16/Glass panel mount with eye link for LSG 16 |
| 3 | VSG16 | VSG16 aus 2 x TVG 8 mm, PVB-Folie 1,52 mm/ LSG 16 made of 2x HSG 8 mm/PVB-foil 1,52 mm |
| 4 | 1360 | KU-Schlauchstück/Plastic tubing |
| 5 | 1995-5KU | KU-Scheibe für 1995VA-5G-16/Plastic washer for 1995VA-5G-16 |
| 6 | 1995-4VA | Flansch D=86 x 10 mm für Zigmento/Flange D=86 x 10 mm for Zigmento |
| 7 | 1995-3VA | Zapfen D40 x 30 mm für Zigmento/Plug D40 x 30 mm for Zigmento |
| 8 | 1652VA | Sechskantmutter M10/Nut M10 |
| 9 | 1634VA | Unterlegscheibe für M10/Washer for M10 |
| 10 | 1995-6VA | Zierstück für Zigmento D=40 x 300 mm/Cap for Zigmento D=40 x 00 mm |
| 14 | S913A2D10 x 100 | Gewindestift M10/Hex socket set screw M10 |

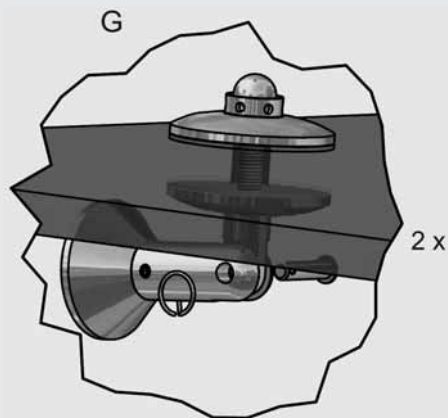
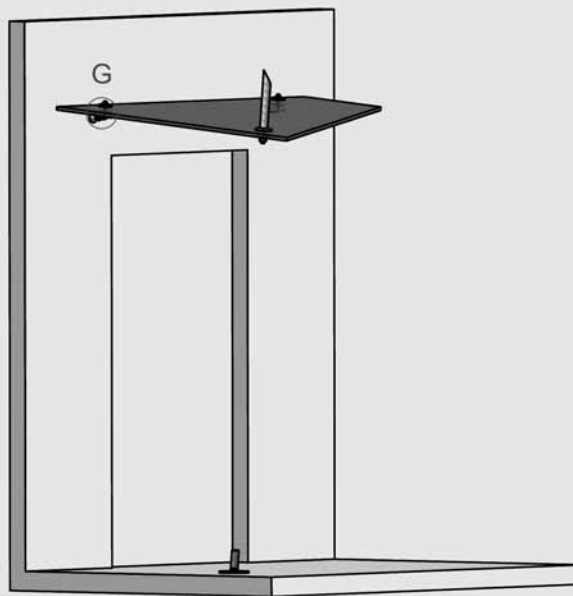
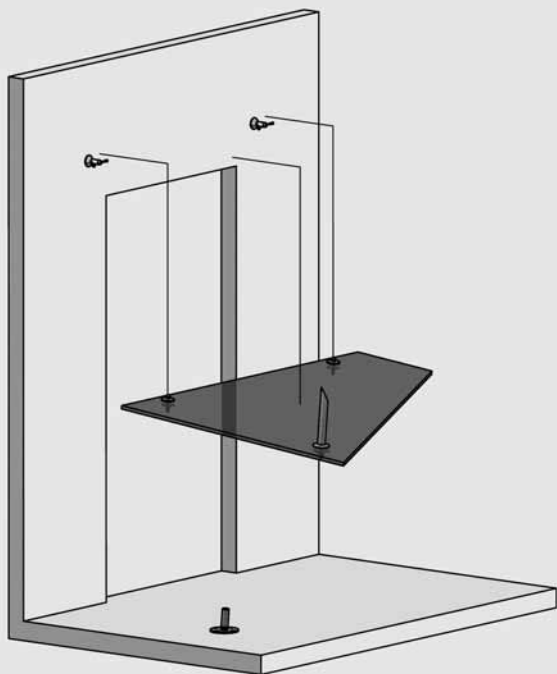

Montage der Glasscheibe

Die Glasscheibe mit den montierten Glashaltern kann nun in einem Winkel von 90° zur Wand, in die Wandbefestigungen (1981VA) eingeführt werden.

Fitting the glass

Now, the pane of glass with the mounted glass fittings can be inserted into the wall brackets (1981VA) at an angle of 90° to the wall.

Sicherung der Glasscheibe

Nachdem die Scheibe positioniert wurde, müssen die Gabel- und Ösenverbindungen (1981VA und 1983VA-16) mittels Stift und Ring gesichert werden.

Securing the glass

Once the glass is in position, the fork and eye connections (1981VA and 1983VA-16) should be secured by means of a pin and ring.

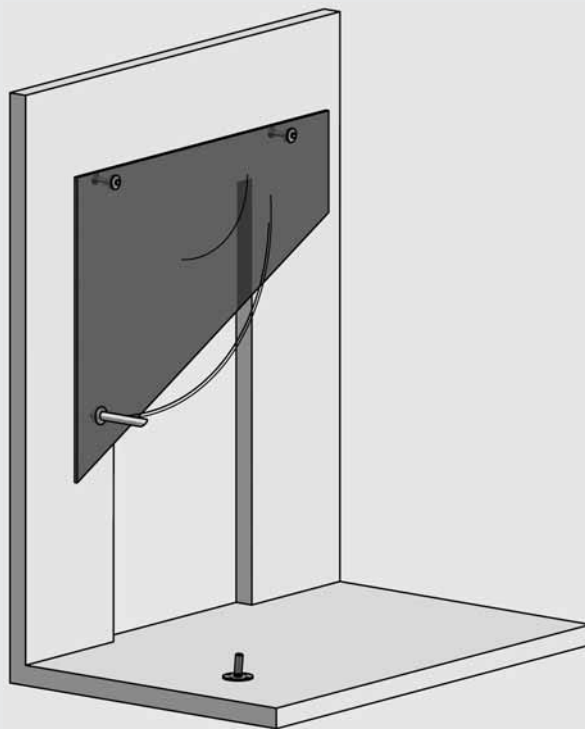

Montagevorbereitung der Stütze

Sie können nun wie in der Abbildung gezeigt, die Scheibe lotgerecht zum Boden in Ruhestellung bringen.

Preparing to fit the support

You can now position the glass perpendicular to the ground as shown in the diagram.

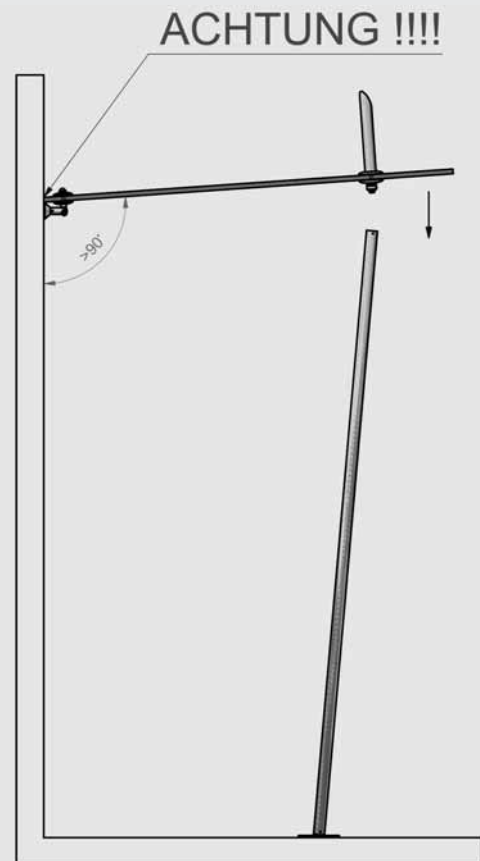

Montage der Stütze

Heben Sie die Scheibe an bis sie einen Winkel $> 90^\circ$ zur Wand erreicht. Achten Sie darauf dass die Scheibe nicht an die Wand stößt. Jetzt können Sie die Stütze auf den Zapfen der Bodenbefestigung stecken. Senken Sie die Scheibe vorsichtig ab und positionieren Sie gleichzeitig die Stütze, so dass der Zapfen der vorderen Glasplattenbefestigung in die Stütze eingeführt werden kann.

Mounting the supporting rod

Lift the glass until it is at angle of $> 90^\circ$ to the wall. Make sure the glass itself does not hit against the wall. Now you can fit the supporting rod to the plug fastened to the ground. Lower the glass carefully and position the supporting rod at the same time so that the plug of the glass panel mount at the front can be inserted into the supporting rod.

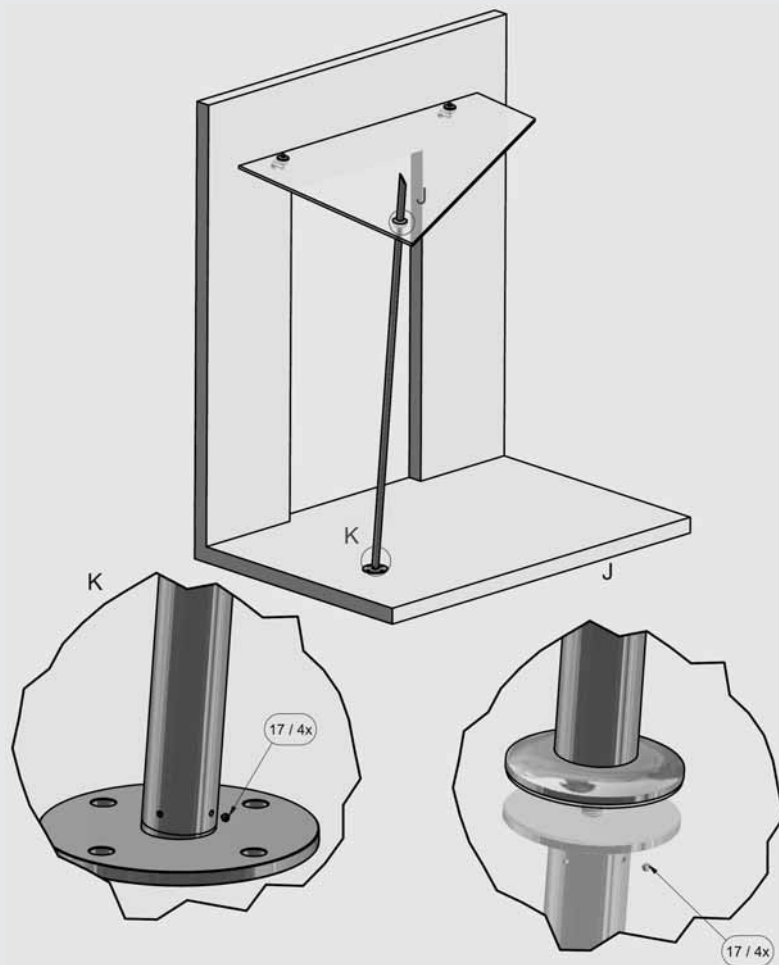

Sicherung der Stütze

Sichern Sie jeweils oben und unten mit den mitgelieferten Madenschrauben (M4 x 4) die Stütze.

Securing the supporting rod

Secure the rod at the top and bottom using the supplied hexagon set screws (M4 x 4).

| Position | Artikel-Nr. | Bezeichnung |
|-----------------|--------------------|---------------------------------|
| <i>Position</i> | <i>Article no.</i> | <i>Article name</i> |
| 17 | DIN914-M4 x 4 | Madenschraube/Hexagon set screw |



Werk I: Eisenstraße 2, D-51545 Waldbröl, Telefon +49 (0) 22 91/92 06-0, Telefax +49 (0) 22 91/92 06-681
Werk II: Industriestraße 20, D-51597 Morsbach, Telefon +49 (0) 22 94/98 03-0, Telefax +49 (0) 22 94/98 03-881
Internet: www.pauli.de; **e-Mail:** pauli@pauli.de